

Fremstilling af streng med beviklede øjer

Frit efter Svenska Bågskytteförbundets instruktionsbog:
"Lär dig Bågskytte"
Ib Gilberg

Materialliste:

Strengbræt
Saks eller kniv
Strengvinkel
Skruetvinger til fastgørelse af strengbrædt
Målebånd
Vikleapparat
Spids spritpen eller kuglepen
Strengetråd
Beviklingstråd
Strengvoks

Strengbræt

Strengbrættet kan fremstilles efter følgende tegning, figur 1. Der findes også færdige apparater i handelen.

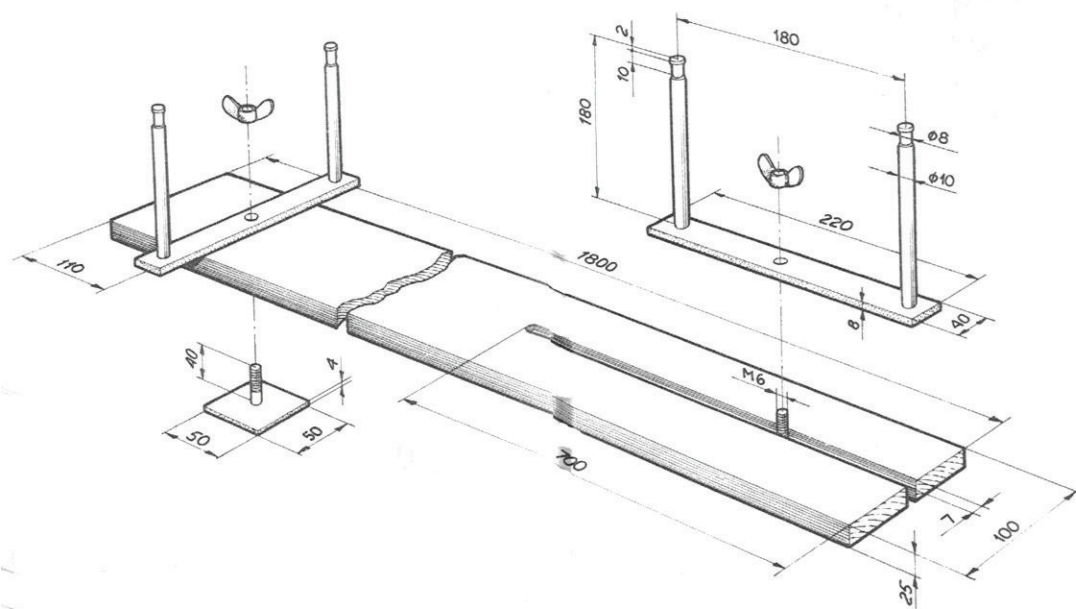

117

Figur 1. Konstruktion af strengbræt

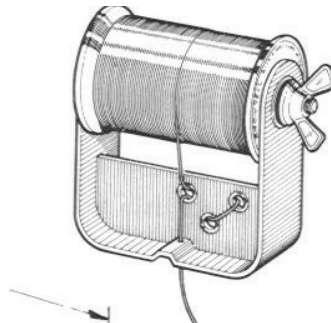

Figur 2. Vikleapparat

Vikleapparatet kan også fås i flere udgaver.

Arbejdsbeskrivelse

1. Skru strengebrættet fast til et bord ved hjælp af skruetvingerne.
2. Stil opviklingsspindene parallelt med brættet og justér afstanden mellem de yderste pinde, så den er lig med den ønskede strengelængde. De inderste pinde, der vender imod hinanden mærkes med en spritpen.
3. Fastgør enden af strengetråden i den øsken, der sidder midt på brættet.
4. Tag fat i rullen med strengetråd, som vist på figur 3.
5. Læg det antal kordeler op, som strengen skal indeholde – vær omhyggelig med at holde konstant trådspænding.

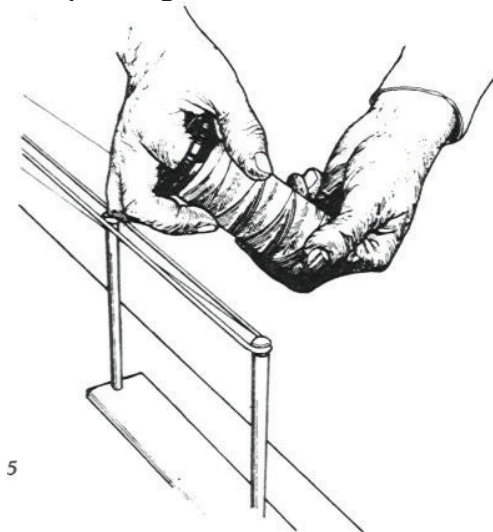

Figur 3. Oplægning af kordeler

6. Med stram tråd vikler du et par omgange om øsknen på midten af strengbrættet. Tråden fastgøres med en knude.

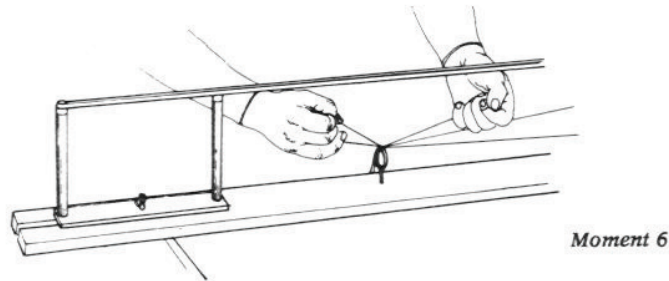

Figur 4. Fastgørelse af strengetråd

7. Ved at løsne skruen i slidsen kan det ene sæt opvicklingspinde drejes 90 grader i forhold til brættet. Voks strengen imellem pindene.

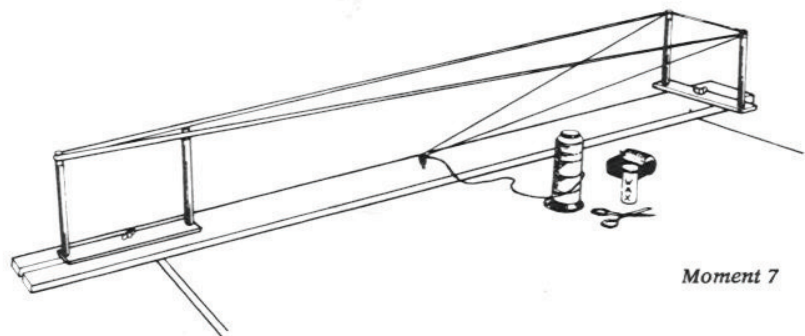

Figur 5. Vridning af opvicklingspinde.

8. Ud fra midten mellem de to pinde mærkes nu op til det ene strengeøje. Målene fra den gamle streng kan genbruges.
9. Træk 30 cm tråd ud af vikleapparatet og læg et halvstik omkring det ene mærke. Lås tråddenden ved at gøre den fast til "den modsatte" opvicklingspind.
10. Begynd beviklingen ved at lægge de første 10 – 15 omgange på i hånden.

Moment 8–13

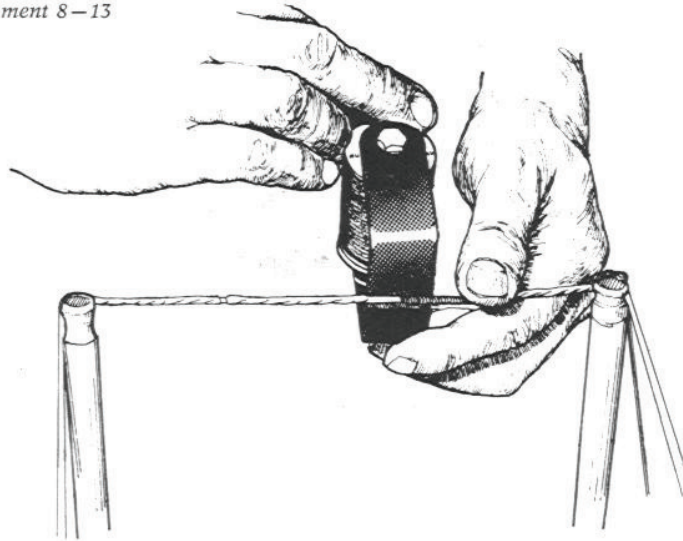

Figur 6. Start på bevikling.

11. Rul den overskydende tråd op på vikleapparatet og brug derefter apparatet ved at køre det rundt om strengen med uret. Spændingen på apparatets trådrulle indstilles sådan at strengen ikke vrider mere end en $\frac{1}{4}$ omgang, når der vikles på.
12. Tryk eventuelt beviklingen sammen efter hver 10 – 15 omgange. Den må dog ikke blive for stiv.
13. Når beviklingen når hen til det andet mærke, klippes den trådende af, der blev fastgjort til pinden i punkt 9.
14. Træk ca. 20 cm tråd ud af vikleapparatet. Stil opviklingspindene parallelt med strengebrættet og sørg for, at der i modsatte side af beviklingen er ca. 5 omgange tråd, som man kan vikle over.

Moment 14

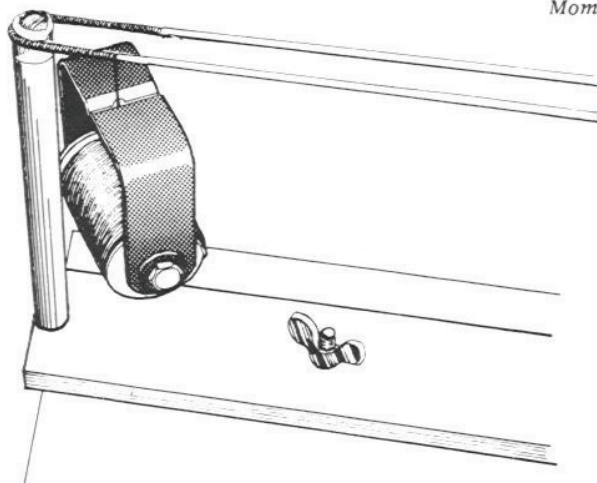

Figur 7. Vridning af opviklepinde

15. Mærk op til længden af beskyttelsesviklingen ca. 150 mm.
16. Træk øjet sammen ved at lægge nogle omgange på i hånden – fortsæt derefter med vikleapparatet frem til ca. 2 cm før mærket.

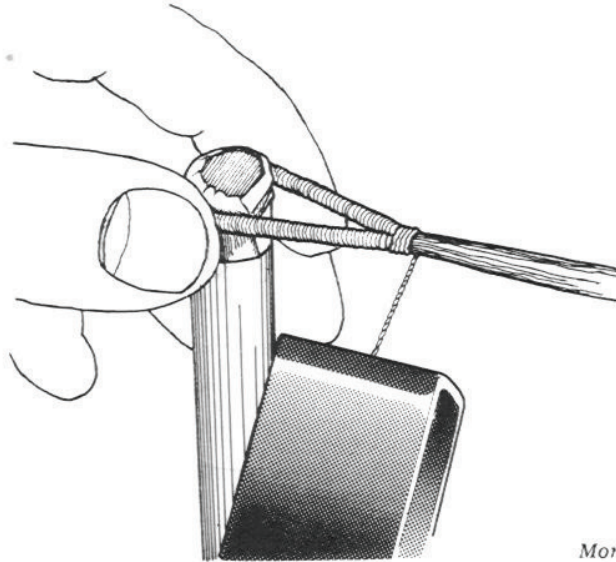

Moment 16

121

Figur 8. Start af beskyttelsesbevikling.

17. Tag nu et ca. 40 cm langt stykke nylontråd, læg det dobbelt og placér det langs med beviklingen, således at øjet kommer 3 cm udenfor mærket.
18. Fortsæt beviklingen frem til mærket og klip beviklingstråden af, så der bliver en ca. 10 cm lang ende.
19. Stik trådenden gennem "nylonøjet" og træk den igennem under beviklingen. Stram til, så den låses godt.
20. Klip trådenden

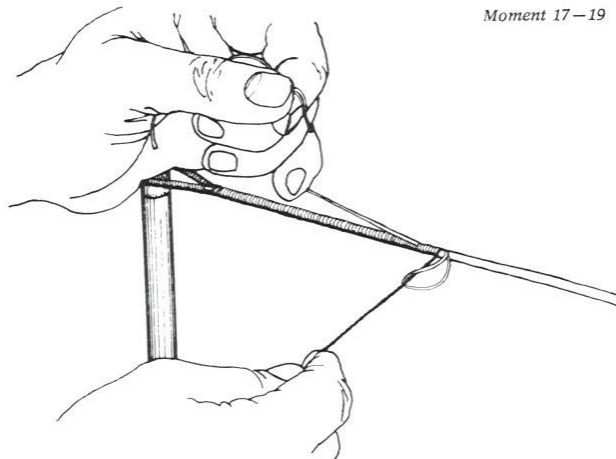

Moment 17-19

af .

Figur 9. Lukning af bevikling.

En alternativ metode at lukke en bevikling på, er ”den amerikanske”:

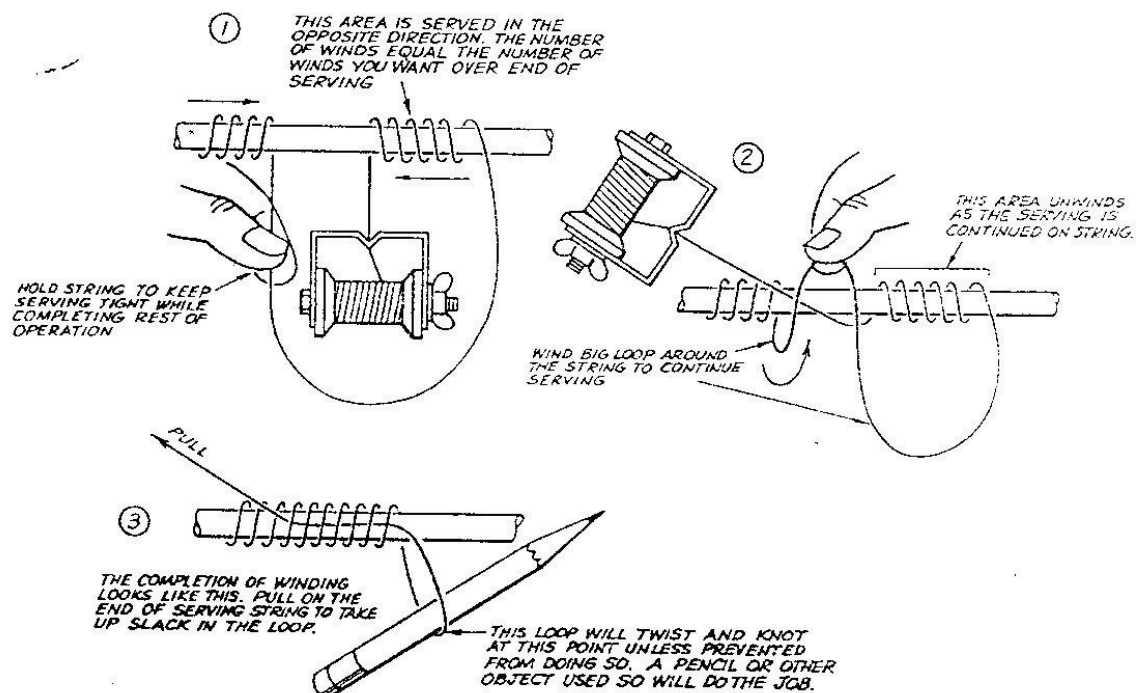

Figur 10. Amerikansk lukning

21. Strengens andet øje fremstilles nu på tilsvarende måde.
22. Voks hele strengen og gnid den med et blødt stykke skind.

Sæt strengen på buen. Udjævn trådspændingerne ved at strække strengen over recurven og ved at trække buen. Det er en fordel at lade strengen sidde i stræk i nogle timer.

Midterbevikling

Med en strengvinkel mærkes det omtrentlige nockpunkt op, og endepunkterne for midterbeviklingen afsættes 5 cm over nockpunktet og 12.5 cm. Under nockpunktet.

Læg buen på knæene med sigtevinduet væk fra dig – omvendt for en venstreskytte – og lav midterbeviklingen jævnfør punkterne 9 -

12

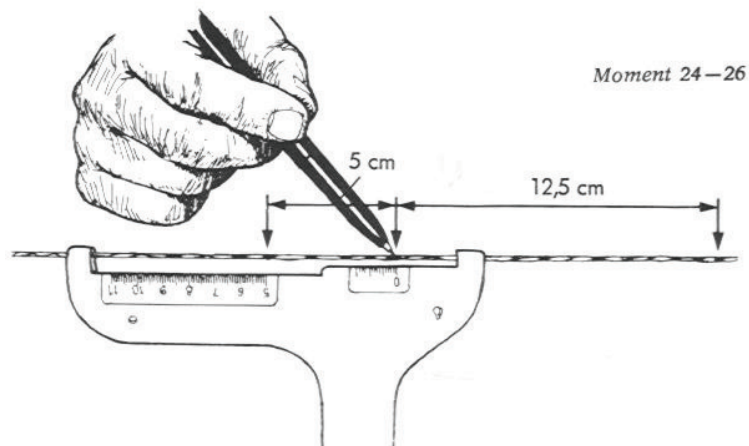

Figur 11. Udmåling af midterbevikling

Beviklingstråden til midterbeviklingen skal have en tykkelse, så pilenocken sidder passende fast på strengen. Er midterbeviklingen for tynd, kan man eventuelt lægge yderligere et par stykker strengetråd under beviklingen.

Hvor fast nocken skal sidde på strengen er i nogen grad en smagssag. En rettesnor kan være, at nocken skal blive hængende på en vandret streng, men falde af ved et let slag på strengen.

Nockpunktet

Der kan anvendes et enkelt nockpunkt over nocken eller et dobbelt nockpunkt, hvor nocken placeres mellem nockpunkterne.

Der kan anvendes metalnockpunkter, der fastgøres med et specialværktøj.

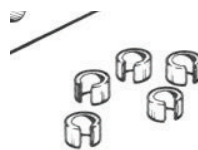

Figur 12. Metalnockpunkter

Nockpunkterne kan også udføres som trådnockpunkter. Der anvendes dacrontråd, og man går frem således:

1. Mærk nockpunktet op.
2. Rens strengen hvor nockmærket skal sidde med acetone.
3. Klip ca. 30 cm dacron af.
4. Stryg lim på strengen omkring nockmærket – 24SRT-X anbefales, men almindelig fanelim kan også bruges.
5. Læg et halvstik ca. 2 mm over mærket – og træk til.
6. Læg yderligere et halvstik på den modsatte side af strengen. Se figur 13.
7. Fortsæt på samme måde indtil nockpunktet har en passende størrelse. Der tilføres hele tiden lim, og til slut klippes trådenderne af og limes ind i nockpunktet.

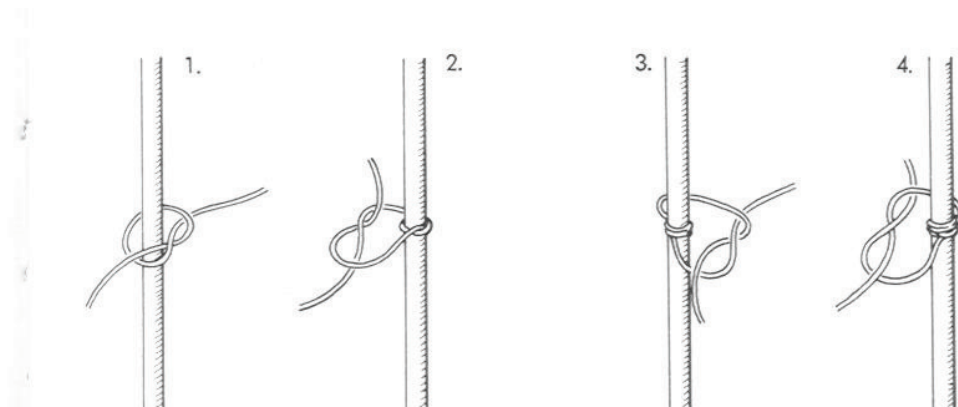

Figur 13. Fremstilling af trådnockpunkt

God fornøjelse med din nye streng og husk:

”Bueskydning skal være sjovt”

